



**schmidt**  
a brand of aebi schmidt

# eStratos 1.7 - 3.0 m<sup>3</sup>

Streugerät



Der eStratos 1,7 - 3,0 m<sup>3</sup> ist ein innovativer und nachhaltiger Streuer, der speziell für den kommunalen Winterdienst von Kleinflächen sowie Gemeinde-, Land- und Bundesstrassen entwickelt wurde. Mit einer Kombination aus fortschrittlicher Hightech-Elektroantriebstechnik und bewährter Hydrauliktechnik bietet der eStratos eine zuverlässige und effiziente Lösung für den Winterdienst. Die Standard-Batteriekapazität ermöglicht den Betrieb mit zwei vollen Behältern, was ihn besonders leistungsfähig und umweltfreundlich macht.

## Das Wichtigste in Kürze

- **Lithium-Ionen-Akkutechnologie mit integriertem Heizsystem**, speziell für den Einsatz bei niedrigen Temperaturen entwickelt.
- Die Standard-Batteriekapazität ermöglicht **Streueinsätze mit zwei vollen Behältern** ohne **Nachladen**.
- **Integriertes Ladegerät**: Benötigt lediglich einen 230-V-Wechselstromanschluss, keine separate Installation auf dem Betriebshof erforderlich.
- Bewährte Technik mit **zuverlässiger Hydraulik** und **Hightech-Elektrotechnik**.

## Ihre Vorteile

- **Nachhaltigkeit**: Der eStratos arbeitet nahezu geräuschlos und ist emissionsfrei.
- **Leistungsstark**: Der eStratos liefert volle Leistung, ohne den Energieverbrauch des Trägerfahrzeugs zu beeinträchtigen.
- **Nachrüstbarkeit**: Diese Technologie eignet sich zur Nachrüstung und verwandelt bestehende Streuer in vollständig emissionsfreie Elektrostreuer.
- **Einfache Wartung**: Das sichere 48-V-Gleichstromsystem ermöglicht die Durchführung von Wartungsarbeiten ohne spezielle Ausbildung oder besondere Sicherheitsmassnahmen.

Wir wissen, wie wichtig es ist, dass Maschinen und Geräte jederzeit einsatzfähig bleiben. **Reden Sie mit uns** über massgeschneiderte Serviceangebote und Original-Ersatzteile.



## Leistungsmerkmale

### Nachhaltiger Elektroantrieb

Der eStratos ist mit einem frontmontierten Batteriepaket (6.2 / 12.4 / 18.6 kWh, 48 V) und einem Elektromotor ausgestattet. Die leistungsstarken Akkus ermöglichen zwei Streueinsätze mit jeweils zwei vollen Behältern ohne Nachladen. Dank des integrierten Ladegeräts kann der eStratos an jedem 230-V-Wechselstromanschluss aufgeladen werden. Die Lithium-Ionen-Akkutechnologie mit integriertem Heizsystem ist speziell für den Einsatz bei Temperaturen bis -20°C ausgelegt. Durch den Einsatz von Hydrauliktechnik erreicht der eStratos die gleiche Leistungsfähigkeit wie konventionelle hydraulische Maschinen. Er behält seine volle Leistung bei und wird nicht durch die begrenzte Leistung des Trägerfahrzeugs beeinträchtigt. Beim Einsatz auf einem Elektro-Trägerfahrzeug bleibt die Reichweite des Trägerfahrzeugs unverändert. Im Vergleich zu einem motorbetriebenen Streuer ist der eStratos deutlich leiser. Zudem kann das sichere 48-V-Gleichstromsystem ohne besondere Schulung oder Sicherheitsmassnahmen gewartet werden.



### Aufbau- und Abstellsysteme

Jedes der Streugeräte kann mit einem der drei Auf- und Abbausystemen ausgestattet werden:

- Grundrahmen für Abstellfüsse oder Festaufbau
- RoRo-System geeignet für volles Absetzen

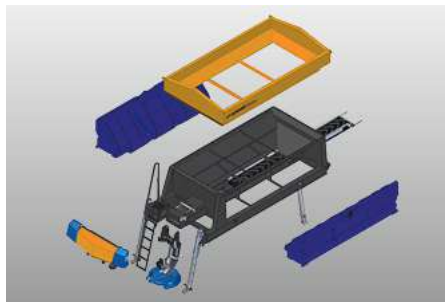
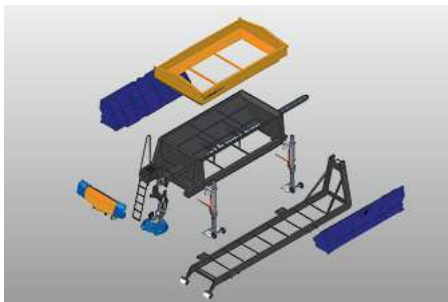

### Dosier- und Fördersysteme

#### Feuchtsalzeinrichtung

Als Feuchtsalzausrüstung sind in dem Streuer seitlich angeordnete Flüssigkeitstanks mit Füllstandanzeige und einer Solepumpe (Zahnradpumpe 100 l/min) mit Trockenlaufschutz integriert. Zum Befüllen und Entleeren des Solebehälters steht ein heckseitiger Storz C-Anschluss zur Verfügung. Der Ansaugpunkt befindet sich in der Mitte des Tanks, wodurch der Betrieb in sonst ungünstigen Bergregionen problemlos ermöglicht wird. Beim Zuschalten der Sole wird das Trockengut automatisch reduziert und die Einstellungen des Verteilersystems entsprechend der veränderten Zusammensetzung des Enteisungsmittels optimiert. Das System erreicht eine hohe Genauigkeit durch integrierte Sensoren, die Ist- und Sollwerte der Regelkreise miteinander vergleichen.

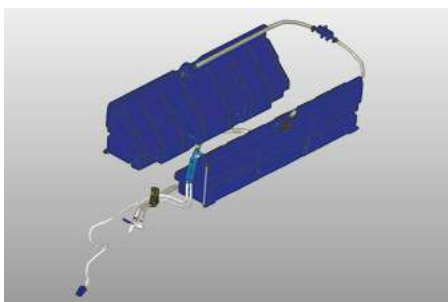

### Verteilersysteme

Das weiterentwickelte Premium Mischsystem der Stratos Baureihe 4 - 12 m<sup>3</sup> findet hier seinen Einsatz. Für den bestmöglichen Materialfluss sorgen eine PE-Schüttrinne sowie ein optimierter Winkel des Auslaufs. Das Streugut trifft zentral auf den Streuteller und verteilt sich optimal bis zur Abwurfkante. Dadurch entsteht eine homogene Mischung, die als gebündelter Auswurfstrahl dynamisch so abgeworfen wird, dass die Fahrtwindeinflüsse weitestgehend ausgeglichen werden.

Mithilfe der Verschwenktechnik des Streutellers kann das symmetrische bzw. asymmetrische Streubild manuell oder elektronisch über das Bedienpult eingestellt werden. Dank dieser Technik wird die Grösse der Streufläche beibehalten

und somit ein exakt definiertes Streubild erzielt, dessen Breite sich wahlweise von 2 - 10 m oder 3 - 12 m regulieren lässt.

Neu im Sortiment sind die Premium FS50 Streuteller. Wahlweise kann mit einer FS50 Mischung 2 - 6 m oder 2 - 8 m gestreut werden.



### Steuerungs- und Informationstechnik

Die Schmidt EvolutionLine umfasst zwei verschiedene Bedienkonzepte, die die Arbeit leichter und effizienter machen. Dank dieser ausgefeilten Steuerungstechnik kann der Fahrer alle Funktionen bequem aus dem Fahrerhaus steuern und so direkt auf veränderte Fahrbahnsituationen reagieren. Je nach Ausstattungsvariante ist weiterhin eine temperaturabhängige Dosierung möglich (ThermoLogic) oder lassen sich Routen im Voraus planen (Route Assistant). Wenn Sie die Aktivitäten Ihrer Stratos überwachen, planen, in Echtzeit steuern, optimieren oder beispielsweise für Dritte abrechnen wollen, dann nutzen Sie die digitalen Lösungen auf unserer IntelliOPS-Plattform. IntelliOPS unterstützt Sie bei der effizienten Nutzung Ihrer einzelnen Maschine genauso wie im Verbund mit mehreren Maschinen, auch solche fremder Marken. Hier erfahren Sie mehr über unsere digitalen Lösungen und wie Sie diese modular an Ihre Bedürfnisse angepasst einsetzen können.



## Varianten

### Stratos 25



Der eStratos 25 ist eine Streumaschine mit einer Behältergröße von 2,5 m<sup>3</sup>.

## Verwandte Produkte

### Stratos 1.7 - 3.0 m<sup>3</sup>

Streugerät



### eStratos 4.0 - 9.0 m<sup>3</sup>

Streugerät



### eSyntos

Streugerät





Vertrauen Sie auf langjährige und einzigartig vielfältige Erfahrung. **Reden Sie mit uns.** Wir finden auch für Ihre Herausforderung die passende Lösung.

## Technische Daten

	eStratos 17	eStratos 20
<b>Behälter</b>		
Behältervolumen	1.7 m <sup>3</sup>	2 m <sup>3</sup>
<b>Feuchtsalzeinrichtung</b>		
Tankvolumen Seitentanks	850 l	850 / 1 090 l
<b>Fördersystem</b>		
Fördersystem	Band / Schnecke	Band / Schnecke
<b>Verteilersystem</b>		
Verteilersysteme	<b>Premium 5-Zonen Mischsystem:</b> Streutellerdurchmesser: 490 mm Streubreite: 2 - 10 m <b>Premium 5-Zonen mit FS 50:</b> Streutellerdurchmesser: 490 mm Streubreite: 2 - 10 m, FS 50 2 - 6 m <b>Premium 5-Zonen Mischsystem:</b> Streutellerdurchmesser: 660 mm Streubreite: 3 - 12 m <b>Premium 5-Zonen mit FS 50:</b> Streutellerdurchmesser: 660 mm Streubreite: 3 - 12 m, FS 50 2 - 8 m	<b>Premium 5-Zonen Mischsystem:</b> Streutellerdurchmesser: 490 mm Streubreite: 2 - 10 m <b>Premium 5-Zonen mit FS 50:</b> Streutellerdurchmesser: 490 mm Streubreite: 2 - 10 m, FS 50 2 - 6 m <b>Premium 5-Zonen Mischsystem:</b> Streutellerdurchmesser: 660 mm Streubreite: 3 - 12 m <b>Premium 5-Zonen mit FS 50:</b> Streutellerdurchmesser: 660 mm Streubreite: 3 - 12 m, FS 50 2 - 8 m
<b>Aufbau-/Abstellsystem</b>		
Aufbau-/Abstellsystem	Abstellfüsse / Festaufbau	Abstellfüsse / Festaufbau
<b>Steuerungssystem</b>		
Steuerungssystem	EC / EP / ES	EC / EP / ES
<b>Abmessungen</b>		
Behälterlänge	1 900 mm	1 900 / 2 200 mm
Aufbaulänge	2 485 / 2 785 mm	-
Behälterbreite	1 890 mm	1 890 mm
Rahmenbreite	1 600 mm	1 600 mm
Behälterhöhe	1 270 mm	1 355 / 1 270 mm
<b>Gewichte</b>		
Leergewicht ab ca.	820 kg	830 kg
<b>Batterie</b>		
Batterietechnologie	Litium-Ionen-Module im IP6K7-Gehäuse Integrierte elektrische Heizung	Litium-Ionen-Module im IP6K7-Gehäuse Integrierte elektrische Heizung
Gesamtkapazität	6.2 kWh / 48 V (Option: 12.4 kWh / 48 V) (Option: 18.6 kWh / 48 V)	6.2 kWh / 48 V (Option: 12.4 kWh / 48 V) (Option: 18.6 kWh / 48 V)
Betriebstemperaturbereich	-20 - 45 °C	-20 - 45 °C
Betriebszeit ohne aufzuladen	2 Streueinsätze mit Standard-Batteriekapazität	2 Streueinsätze mit Standard-Batteriekapazität
Ladezeit ca.	ca. 2 h / 6.2 kWh ca. 4 h / 12.4 kWh ca. 6 h / 18.6 kWh	ca. 2 h / 6.2 kWh ca. 4 h / 12.4 kWh ca. 6 h / 18.6 kWh
Ladesystem	230 V integriertes Ladegerät an der Maschine	230 V integriertes Ladegerät an der Maschine
<b>Elektro-hydraulische Anlage</b>		
Leistung Elektromotor	11.7 kW / 48 V (variable Geschwindigkeit)	11.7 kW / 48 V (variable Geschwindigkeit)
Hydrauliksystem	110 bar / 32 l/min (integriertes Load-Sensing)	110 bar / 32 l/min (integriertes Load-Sensing)

	eStratos 25	eStratos 30
<b>Behälter</b>		
Behältervolumen	2.5 m <sup>3</sup>	3 m <sup>3</sup>
<b>Feuchtsalzeinrichtung</b>		
Tankvolumen Seitentanks	1 090 / 1 270 l	1 270 l
<b>Fördersystem</b>		
Fördersystem	Band / Schnecke	Band / Schnecke
<b>Verteilersystem</b>		

	eStratos 25	eStratos 30
Verteilersysteme	<b>Premium 5-Zonen Mischsystem:</b> Streutellerdurchmesser: 490 mm Streubreite: 2 - 10 m <b>Premium 5-Zonen mit FS 50:</b> Streutellerdurchmesser: 490 mm Streubreite: 2 - 10 m, FS 50 2 - 6 m <b>Premium 5-Zonen Mischsystem:</b> Streutellerdurchmesser: 660 mm Streubreite: 3 - 12 m <b>Premium 5-Zonen mit FS 50:</b> Streutellerdurchmesser: 660 mm Streubreite: 3 - 12 m, FS 50 2 - 8 m	<b>Premium 5-Zonen Mischsystem:</b> Streutellerdurchmesser: 490 mm Streubreite: 2 - 10 m <b>Premium 5-Zonen mit FS 50:</b> Streutellerdurchmesser: 490 mm Streubreite: 2 - 10 m, FS 50 2 - 6 m <b>Premium 5-Zonen Mischsystem:</b> Streutellerdurchmesser: 660 mm Streubreite: 3 - 12 m <b>Premium 5-Zonen mit FS 50:</b> Streutellerdurchmesser: 660 mm Streubreite: 3 - 12 m, FS 50 2 - 8 m
<b>Aufbau-/Abstellsystem</b>		
Aufbau-/Abstellsystem	Abstellfüsse / Festaufbau / RoRo	Abstellfüsse / Festaufbau / RoRo
<b>Steuerungssystem</b>		
Steuerungssystem	EC / EP / ES	EC / EP / ES
<b>Abmessungen</b>		
Behälterlänge	2 200 / 2 500 mm	2 500 mm
Behälterbreite	1 890 mm	1 890 mm
Rahmenbreite	1 600 mm	1 600 mm
Behälterhöhe	1 390 / 1 320 mm	1 425 mm
<b>Gewichte</b>		
Leergewicht ab ca.	865 kg	900 kg
<b>Batterie</b>		
Batterietechnologie	Litium-Ionen-Module im IP6K7-Gehäuse Integrierte elektrische Heizung	Litium-Ionen-Module im IP6K7-Gehäuse Integrierte elektrische Heizung
Gesamtkapazität	6.2 kWh / 48 V (Option: 12.4 kWh / 48 V) (Option: 18.6 kWh / 48 V)	6.2 kWh / 48 V (Option: 12.4 kWh / 48 V) (Option: 18.6 kWh / 48 V)
Betriebstemperaturbereich	-20 - 45 °C	-20 - 45 °C
Betriebszeit ohne aufzuladen	2 Streueinsätze mit Standard-Batteriekapazität	2 Streueinsätze mit Standard-Batteriekapazität
Ladezeit ca.	ca. 2 h / 6.2 kWh ca. 4 h / 12.4 kWh ca. 6 h / 18.6 kWh	ca. 2 h / 6.2 kWh ca. 4 h / 12.4 kWh ca. 6 h / 18.6 kWh
Ladesystem	230 V integriertes Ladegerät an der Maschine	230 V integriertes Ladegerät an der Maschine
<b>Elektro-hydraulische Anlage</b>		
Leistung Elektromotor	11.7 kW / 48 V (variable Geschwindigkeit)	11.7 kW / 48 V (variable Geschwindigkeit)
Hydrauliksystem	110 bar / 32 l/min (integriertes Load-Sensing)	110 bar / 32 l/min (integriertes Load-Sensing)